

Weitergabe sowie Vervielfältigung dieser Unterlage, Verwertung und Mitteilung ihres Inhalts nicht gestattet, soweit nicht ausdrücklich zugestanden. Zuwiderhandlungen verpflichten zu Schadenersatz. Alle Rechte für den Fall der Patenterteilung oder Gebrauchsmuster-Eintragung vorbehalten.

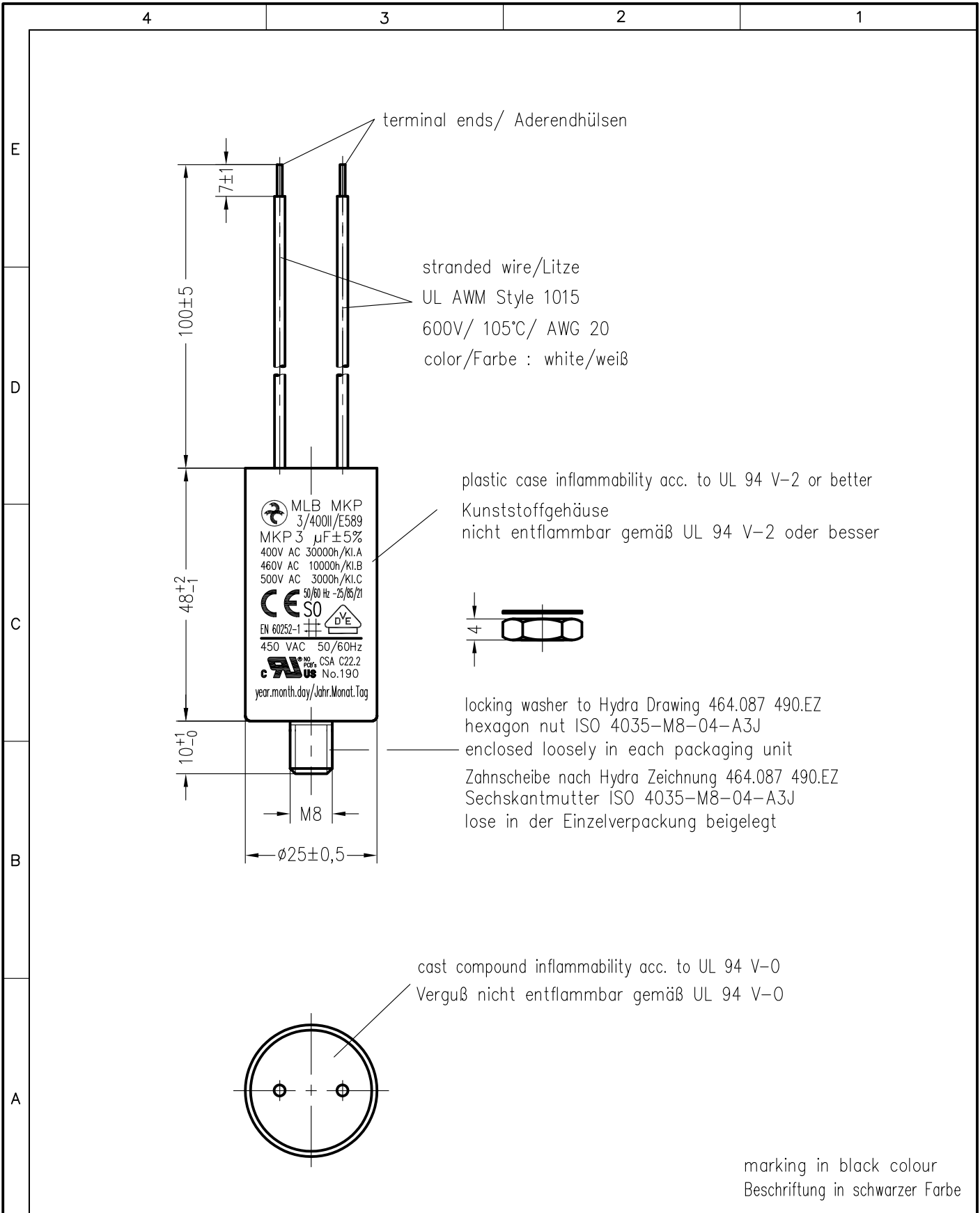

Storage conditions for Hydra capacitors see instruction 464.073 909.FA appendix 10.			Freimasstoleranzen		Oberflächen		Masstab:1:1		C:\SET\AutoCAD vkresy\SET_KK\TD\193844td.dwg	
							Werkstoff:			
			2021 Datum Name				MKP Motorkondensator MLB MKP 3/400II/E589		Blatt	
			Bearb. 25.AUG. Danis							
			Gepr.							
			Norm.							
							464.193 844.TD		Bl.	
Zust. Aenderung Datum Name Norm.			Urspr.:		Ers. f.:		Ers. d.:			

